



TDB 6H

TECHNIFLO

BOMBAS PARA PROCESOS QUÍMICOS



intraxglobal.com

TDB 6H

Sobre Techniflo TDB

Techniflo TDB es una bomba de accionamiento magnético sin sello, equipada con imanes de neodimio e impulsor cerrado, asegurando un rendimiento óptimo y seguro para el movimiento de fluidos corrosivos. Construida en polipropileno o PVDF. Su diseño back pull out permite extraer la parte trasera del equipo, sin necesidad de desmontarlo de la cañería.

Curvas de Rendimiento

2900 RPM

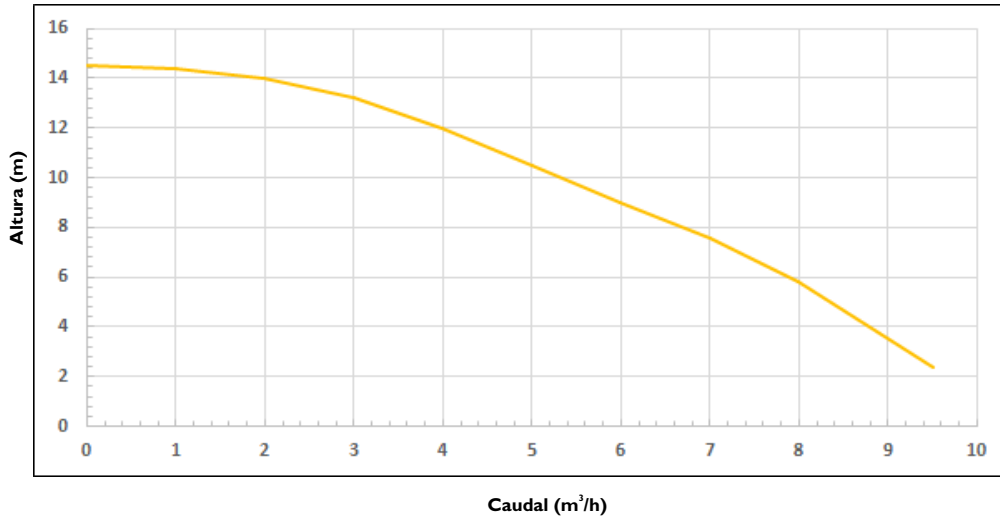

Agua @ 16.6°C

TDB 6H

Bomba de plástico sin sello con componentes húmedos de polipropileno o PVDF; impulsor cerrado con un diámetro de 4.18"; conexión NPT; O-rings de FKM. El diseño incluye un eje de cerámica de alúmina. La protección adicional de los O-rings resguarda el motor de la exposición a vapores y humos corrosivos, siendo aptas para líquidos agresivos. Potencia máxima de 0.5 Hp.

Especificaciones

Caudal máximo	9,5 m³/hr	
Altura máxima	14,5 mts.	
Velocidad máxima	2900 rpm.	
Diámetro de succión	1"	
Diámetro de descarga	1"	
Diámetro del impulsor	4.18"	
Potencia del motor máxima	0,5 Hp	
Pasaje máximo de sólidos	0,4 mm.	
Temperatura máxima	PP	82 °C
	PVDF	104 °C
Peso	PP	6,4 Kg
	PVDF	6,8 Kg

Dimensiones

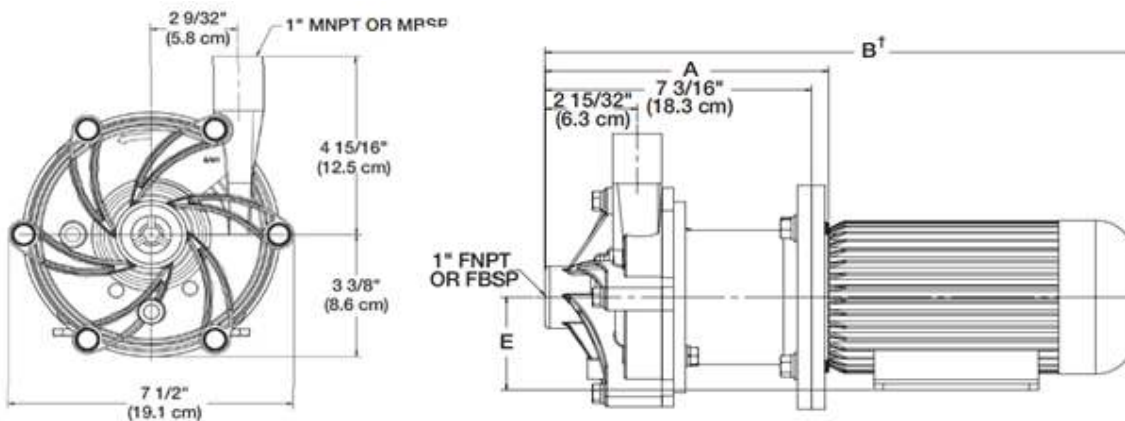

Frame del motor	A	B [†]	E
IEC 63 w/B14 or B5	7-5/8" [19.4 cm]	14-7/8" [37.8 cm]	2-15/32" [6.3 cm]
IEC 71 w/B14 or B5	7-5/8" [19.4 cm]	15-13/16" [40.2 cm]	2-25/32" [7.1 cm]